

Автомобили – участники «Shell Eco-marathon»

Урбанистическая группа

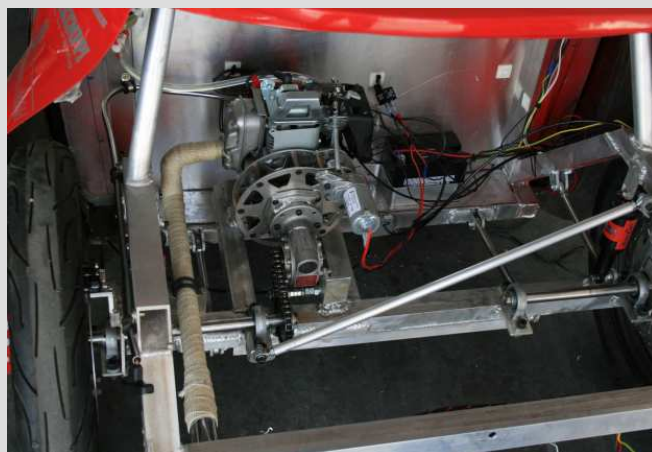

Концептуальная группа



Проект автомобиля-участника «Shell Eко-marathon»

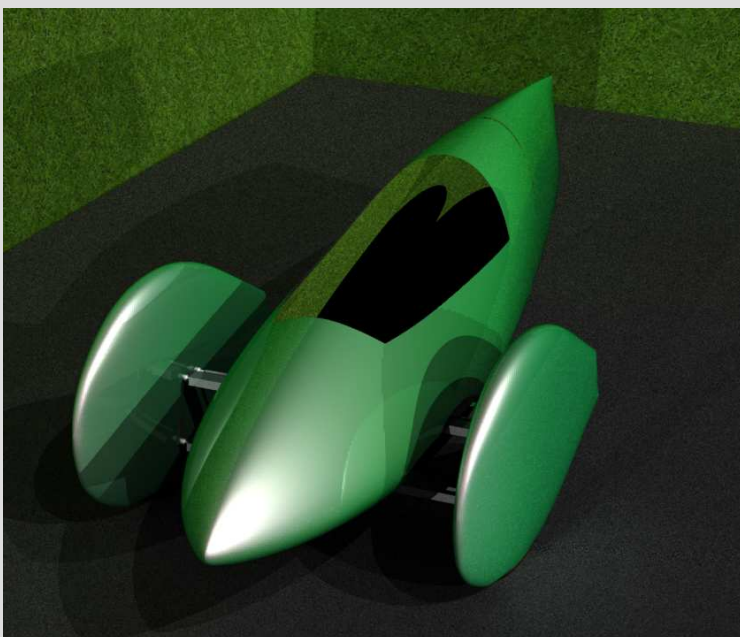
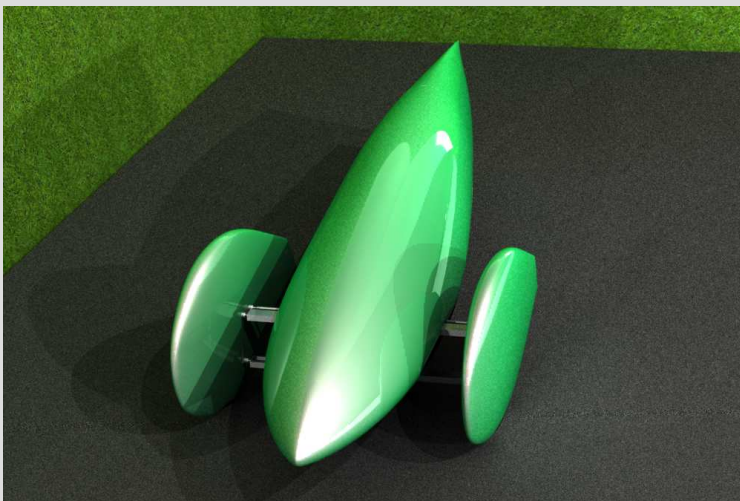

Концептуальная группа

Параметры автомобиля	Значение
Снаряженная масса	35 кг
Высота автомобиля	700 мм
Ширина	1000 мм
Длинна	3500 мм
База автомобиля	1530 мм
Радиус качения колеса	330 мм
КПД трансмиссии	0.92%
Коэффициент сопротивления воздуха	0.101
Коэффициент сопротивления качению	0.00618
Максимальное значение коэффициент суммарного дорожного сопротивления	0.032

Исследование аэродинамики автомобиля-участника «Shell Еко-marathon»

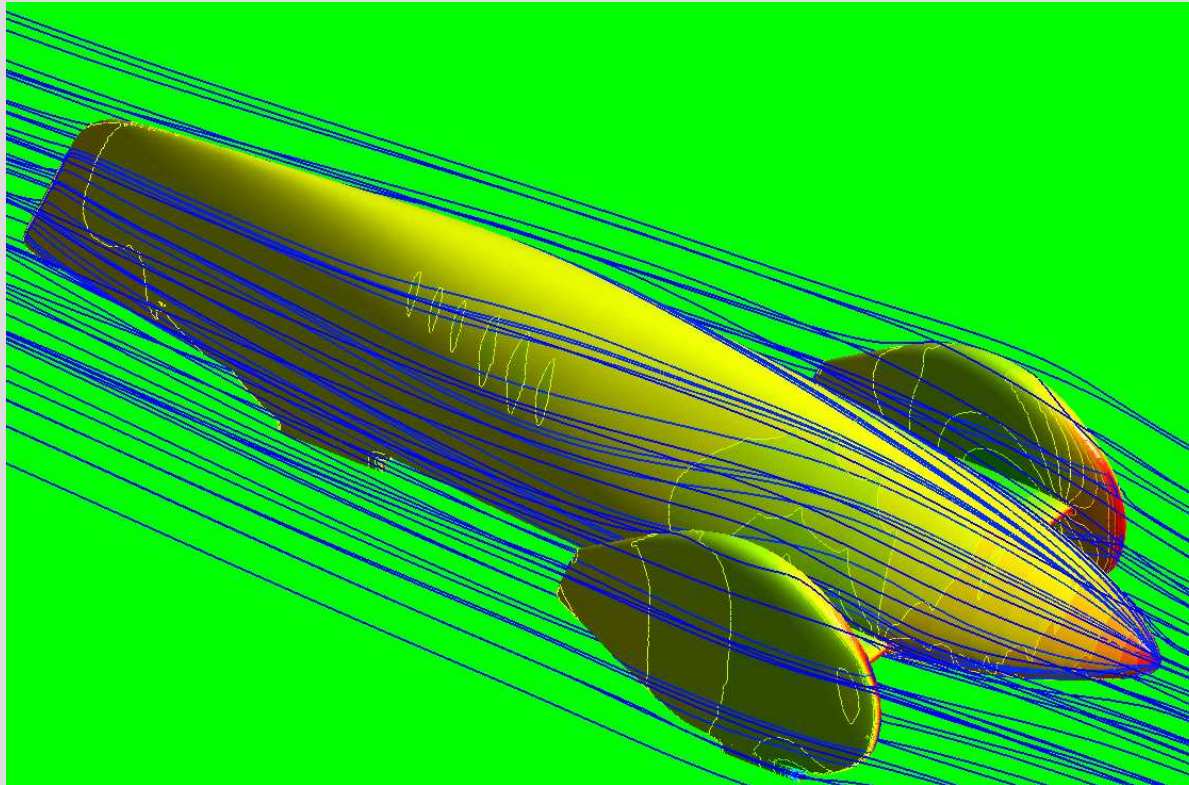

$C_x = 0.101$

$C_y = 0,13$

Несущая часть автомобиля-участника «Shell Eko-marathon»

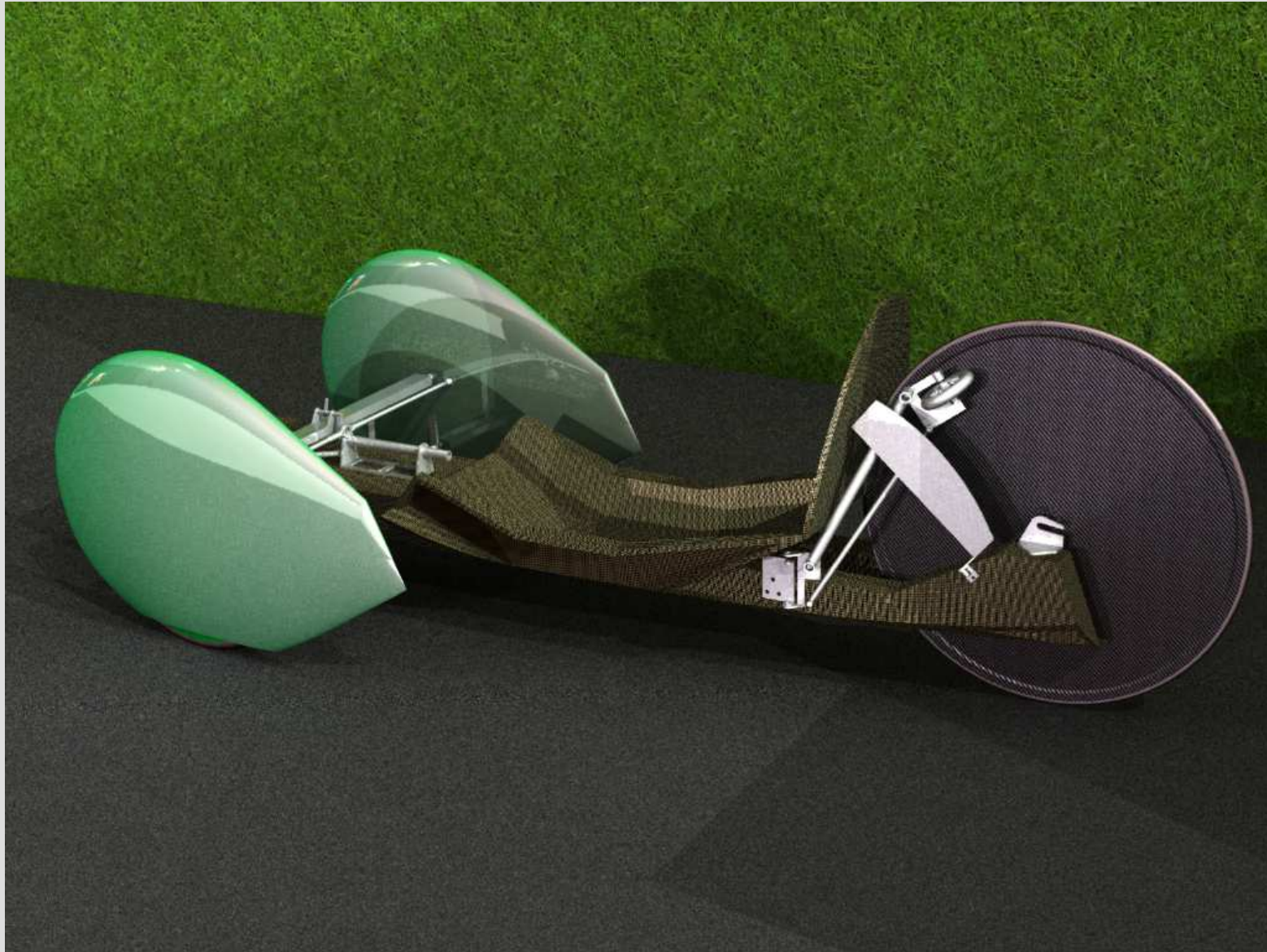

Несущая часть автомобиля-участника «Shell Еко-marathon»

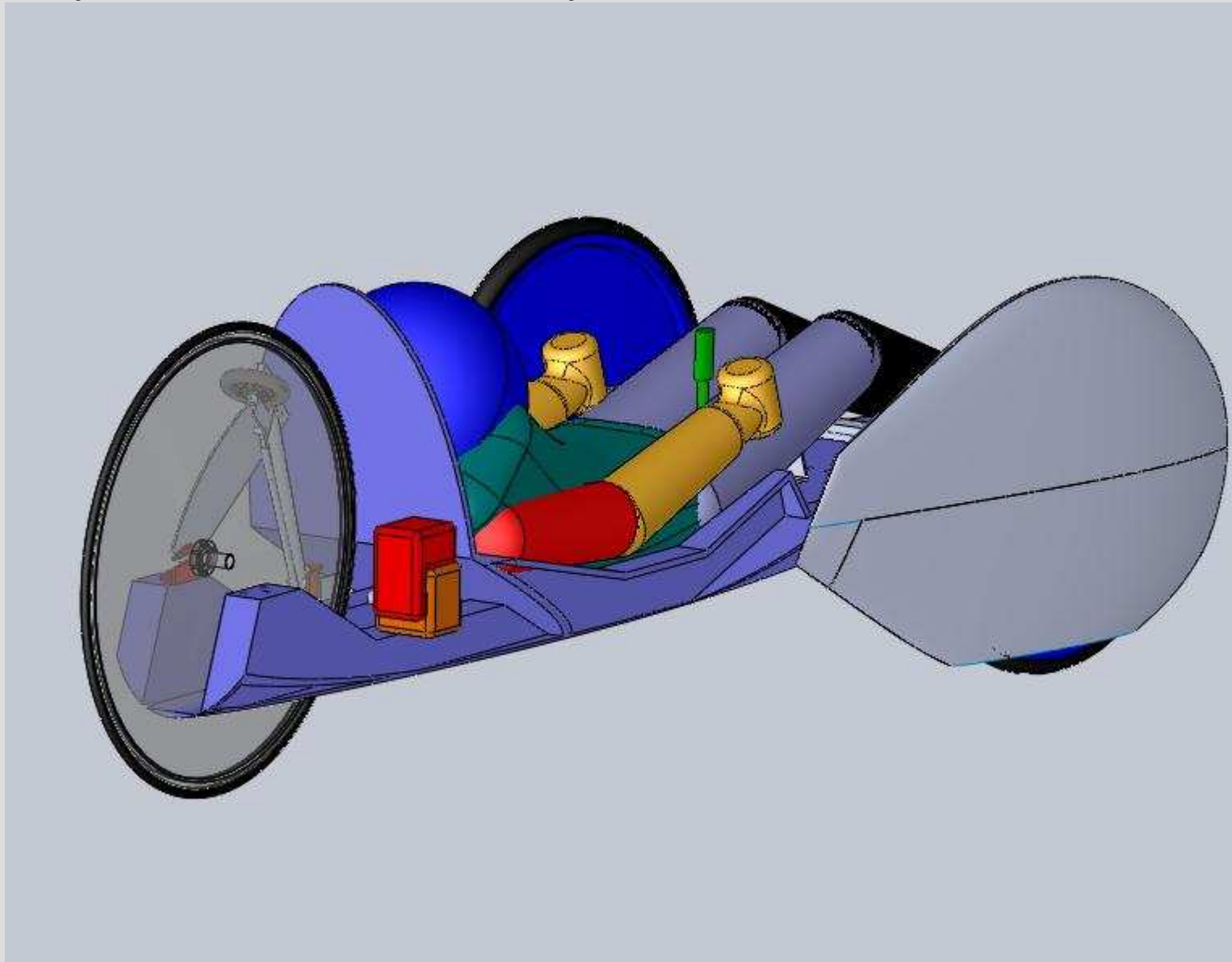

Силовая установка автомобиля-участника «Shell Eko-marathon»

Объём ДВС	35.8 см ³
Тип двигателя: HondaGX35	4-х тактный бензиновый, воздушного охлаждения
Мощность ДВС	1.2 кВт при 7000 мин ⁻¹
Крутящий момент	2.1 Н·м при 3900 мин ⁻¹
Габариты:	198 х 234 х 240 мм
Сухая масса:	3.33 кг

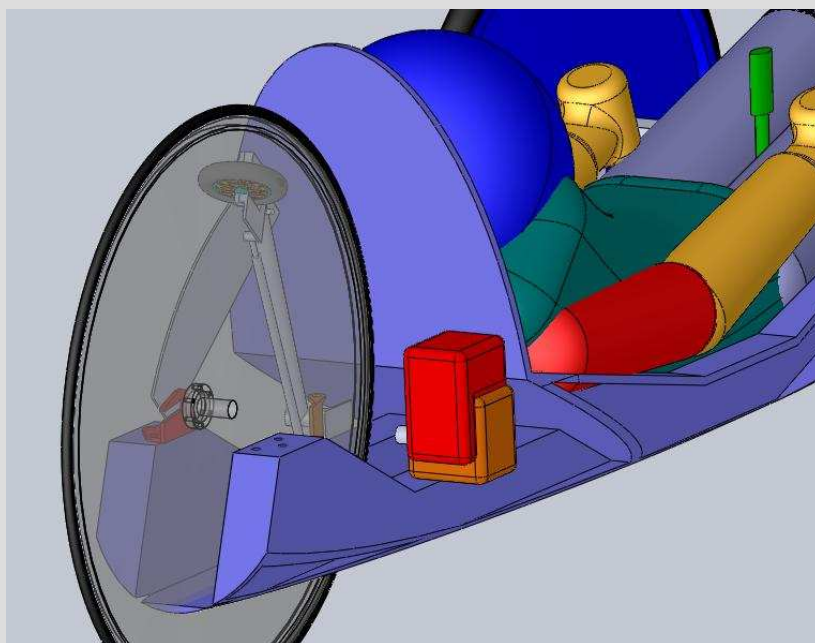

Внешняя скоростная характеристика двигателя

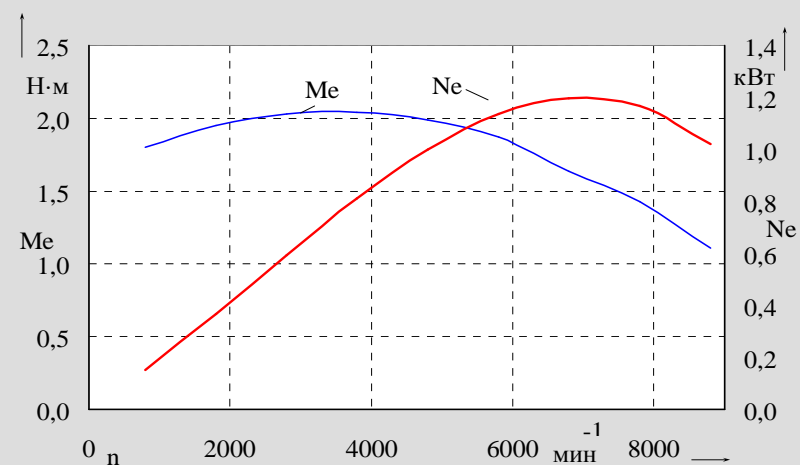

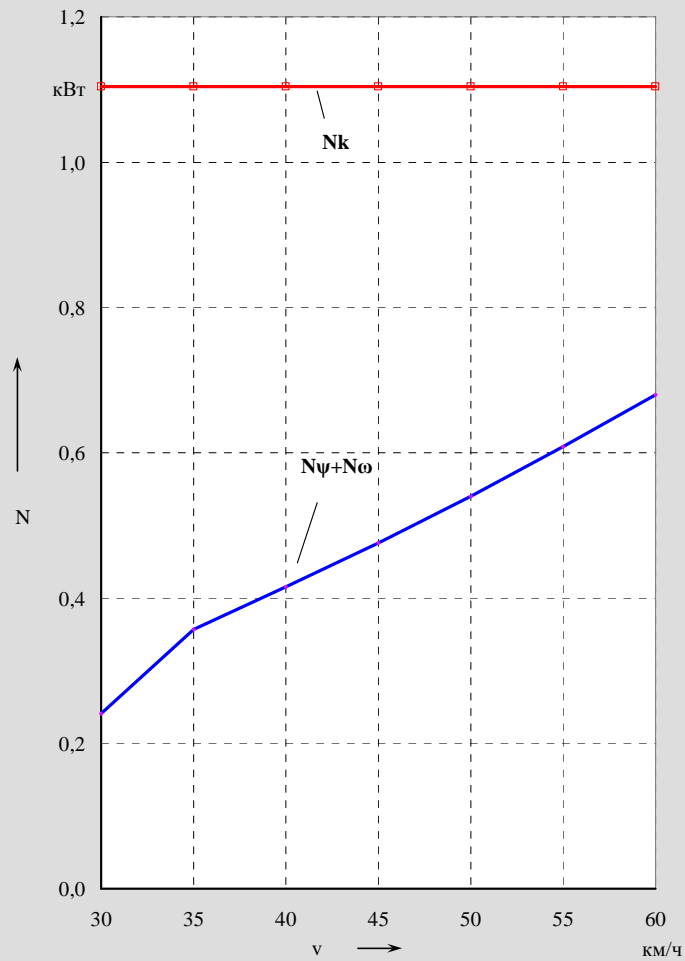

Тяговый баланс автомобиля

где:

N_k – мощность на ведущих колесах

N_{ω} – мощность затраченная на преодоление силы сопротивления воздуха;

N_{ψ} – мощность затраченная на преодоление силы суммарного дорожного сопротивления;

Трасса проведения «Shell Eco-marathon» 2009 года



Длина круга - 4534 м.

Максимальный уклон дорожного полотна - 10%

Ширина 12 м.

- Построение имиджа Вашей компании как лидера в поддержке инновационных технологий.
- Размещение логотипа Вашей компании на автомобиле – участнике.
- Вы получите возможность использовать изображение автомобиля, гонщиков и других атрибутов команды, информацию о команде в рекламных материалах Вашей компании.
- Участие автомобиля в Ваших «PR» акциях.
- Каждый из членов команды, начиная с гонщиков, будет одет в комбинезон и кепку с эмблемой Вашей компании.
- Размещение логотипа и рекламного лозунга Вашей фирмы на всей рекламно-информационной полиграфической продукции команды: плакатах, буклетах, альбомах и т. п.
- Широкое освещение в украинских СМИ (путем приглашения представителей СМИ на трассу проведения рекордного заезда)
- Гонщики и все участники команды в своих интервью средствам массовой информации будут упоминать Вашу компанию, как партнера команды.
- Мы разместим щиты, баннеры и флаги с логотипом Вашей компании на всех соревнованиях, в которых будет принимать участие команда, в местах сервиса, местах интересных для СМИ.